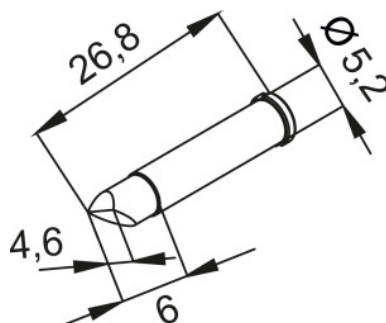

 kurtz ersa**Punta per saldatore, Denominazione originale prodotto: CDLF46A****Dati di ordinazione**

Numero d'ordine	082401 CDLF46A
GTIN	4003008098570
Classe articolo	04K

Descrizione

Punta per saldatore CDLF46A Larghezza punta: 1,8 mm
per: 082301

Descrizione tecnica

Per	082301
Denominazione originale prodotto	CDLF46A
Larghezza punta	1,8 mm
Tipo di prodotto	Punta