

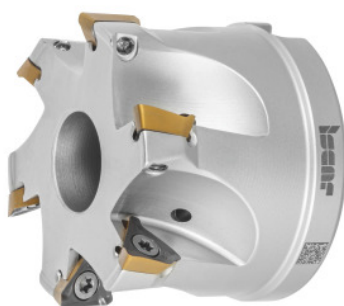

Fresa per spallamenti HELI3MILL, a manicotto, Ø DC / Numero taglienti Z: 40/5mm



Dati di ordinazione

Numero d'ordine	226486 40/5
GTIN	7291075314076
Classe articolo	19D

Descrizione

Esecuzione:

Sistema di fresatura angolare sicuro per processi per un'ampia gamma di applicazioni. Versioni in due dimensioni di sistema con lunghezza dei taglienti di 10 e 15 mm. Gli inserti Trigon in sede, con supporto ottimale, garantiscono spallamenti a 90° reali. Ideale per operazioni di fresatura circolare e ramping.

Ricambi:

Set di viti per inserti n. art. **229695 1** (TX10; 3,2 Nm).

Descrizione tecnica

Ø D ₃	36 mm
Ø Foro di attacco	16 mm
Fresatura a interpolazione Ø D _{max.}	79 mm
Lunghezza complessiva L _{compl.}	40 mm
Angolo rampa α _{max.}	1,6 grado

Numero taglienti Z	5
Fresatura a interpolazione $\varnothing D_{\min.}$	76,4 mm
Lunghezza rampa L per $\alpha_{\max.}$	289,98 mm
Fresatura a interpolazione a_p	3,2 mm
Serie	HELI3MILL
\varnothing Tagliente D_c	40 mm
Inserto adatto	TP..1003..
Denominazione originale prodotto	HM390 FTP D040-5-16-10
Esecuzione del codolo	a manicotto
Angolo di regolazione κ	90 grado
Utilizzo fresa	Ramping
Utilizzo fresa	Fresatura circolare
Utilizzo fresa	Fresatura circolare
Passaggio interno per LR	sì
Strategia di truciolatura	HPC
Tipo di prodotto	Frese per spallamenti

Accessori

Set di viti per inserti 5 pezzi Modello 1	229695 1
---	----------