

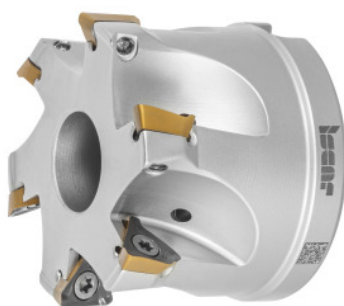

Fresa per spallamenti HELI3MILL, a manicotto, Ø DC / Numero taglienti Z: 50/4mm



Dati di ordinazione

Numero d'ordine	226486 50/4
GTIN	7291075314083
Classe articolo	19D

Descrizione

Esecuzione:

Sistema di fresatura angolare sicuro per processi per un'ampia gamma di applicazioni. Versioni in due dimensioni di sistema con lunghezza dei taglienti di 10 e 15 mm. Gli inserti Trigon in sede, con supporto ottimale, garantiscono spallamenti a 90° reali. Ideale per operazioni di fresatura circolare e ramping.

Ricambi:

Set di viti per inserti n. art. **229695 1** (TX10; 3,2 Nm).

Descrizione tecnica

Ø D ₃	46 mm
Serie	HELI3MILL
Ø Foro di attacco	22 mm
Fresatura a interpolazione Ø D _{max.}	99 mm
Fresatura a interpolazione Ø D _{min.}	96,4 mm

Lunghezza rampa L per α_{\max} .	386,69 mm
Numero taglienti Z	4
Inserto adatto	TP..1003..
Lunghezza complessiva $L_{\text{compl.}}$	40 mm
Angolo rampa α_{\max} .	1,2 grado
\varnothing Tagliente D_c	50 mm
Fresatura a interpolazione a_p	3,1 mm
Denominazione originale prodotto	HM390 FTP D050-4-22-10
Esecuzione del codolo	a manicotto
Angolo di regolazione κ	90 grado
Utilizzo fresa	Ramping
Utilizzo fresa	Fresatura circolare
Utilizzo fresa	Fresatura circolare
Passaggio interno per LR	sì
Strategia di truciolatura	HPC
Tipo di prodotto	Frese per spallamenti

Accessori

Set di viti per inserti 5 pezzi Modello 1	229695 1
-------------------------------------------	----------