

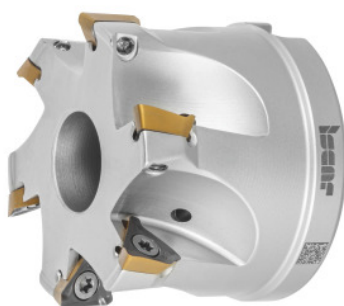

## Fresa per spallamenti HELI3MILL, a manicotto, Ø DC / Numero taglienti Z: 50/6mm



### Dati di ordinazione

Numero d'ordine	226486 50/6
GTIN	7291075314090
Classe articolo	19D

### Descrizione

#### Esecuzione:

Sistema di fresatura angolare sicuro per processi per un'ampia gamma di applicazioni. Versioni in due dimensioni di sistema con lunghezza dei taglienti di 10 e 15 mm. Gli inserti Trigon in sede, con supporto ottimale, garantiscono spallamenti a 90° reali. Ideale per operazioni di fresatura circolare e ramping.

#### Ricambi:

Set di viti per inserti n. art. **229695 1** (TX10; 3,2 Nm).

### Descrizione tecnica

Lunghezza rampa L per $\alpha_{\max}$ .	386,69 mm
Angolo rampa $\alpha_{\max}$ .	1,2 grado
Lunghezza complessiva $L_{\text{compl}}$ .	40 mm
Inserto adatto	TP..1003..
Ø D <sub>3</sub>	46 mm

Numero taglienti Z	6
Fresatura a interpolazione $\varnothing D_{\min.}$	96,4 mm
$\varnothing$ Tagliente $D_c$	50 mm
Fresatura a interpolazione $\varnothing D_{\max.}$	99 mm
Fresatura a interpolazione $a_p$	3,1 mm
$\varnothing$ Foro di attacco	22 mm
Serie	HELI3MILL
Denominazione originale prodotto	HM390 FTP D050-6-22-10
Esecuzione del codolo	a manicotto
Angolo di regolazione $\kappa$	90 grado
Utilizzo fresa	Ramping
Utilizzo fresa	Fresatura circolare
Utilizzo fresa	Fresatura circolare
Passaggio interno per LR	sì
Strategia di truciolatura	HPC
Tipo di prodotto	Frese per spallamenti

## Accessori

Set di viti per inserti 5 pezzi Modello 1	229695 1
---	----------