

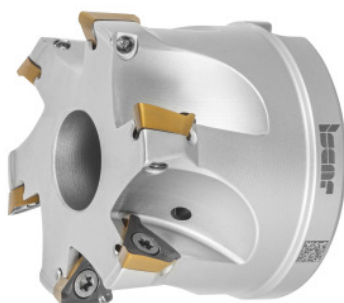

## HELI3MILL kampinės frezos, su kiauryme, Ø DC / briaunų skaičius Z: 50/4mm



### Užsakymo data

Užsakymo numeris	226486 50/4
GTIN	7291075314083
Produktų klasė	19D

### Aprašymas

#### Modelis:

Patikima kampų frezavimo sistema, skirta įvairiems darbams. Dviejų sistemų dydžių versijos su 10 ir 15 mm ilgių pjovimo briaunomis. Optimaliai sutvirtintos „Trigon“ keičiamosios plokštelės užtikrina 90° pjovimo kampą. Idealiai tinka apskrito frezavimo operacijoms ir kampavimui.

#### Atsarginė dalis:

Keičiamų plokštelių varžtų rinkinys **Nr. 229695 1** (TX10; 3,2 Nm).

### Techninis aprašymas

Ø D <sub>3</sub>	46 mm
Serija	HELI3MILL
Tvirtinimo kiaurymės Ø	22 mm
Apskritinio interpoliavimo frezavimo Ø D <sub>max</sub>	99 mm
Apskritinio interpoliavimo frezavimo Ø D <sub>min</sub>	96,4 mm
Nuožulos ilgis L, skirtas α <sub>max</sub>	386,69 mm
Pjovimo briaunų skaičius Z	4

Bendras ilgis $L_{\text{viso}}$	40 mm
Nuožulos kampas $\alpha_{\text{max}}$	1,2 laipsniai
Pjovimo briaunos $\varnothing D_c$	50 mm
Apskritiminis interpoliavimo frezavimas $a_p$	3,1 mm
Gamintojo pavadinimas	HM390 FTP D050-4-22-10
Koto tipas	su kiauryme
Reguliuojamas kampas $\kappa$	90 laipsniai
frezų naudojimas	Frezavimas įsigilinant
frezų naudojimas	Frezavimas įsigilinant
frezų naudojimas	Apskritiminis frezavimas
Vidinis aušinimas	taip
Pjovimo technika	HPC
Produkto rūšis	Frezos skirtos griovelių ir paviršių apdirbimui

## Priedai

Keičiamų plokštelių varžtų rinkinys 5 vnt. Tipas 1	229695 1
----------------------------------------------------	----------