

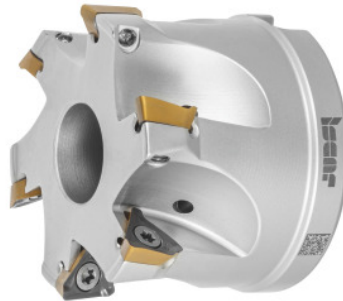

## HELI3MILL hoekfrees, met boring, Ø DC / aantal snijkanten Z: 40/5mm



### Bestelgegevens

Bestelnummer	226486 40/5
GTIN	7291075314076
Artikelklasse	19D

### Omschrijving

#### Uitvoering:

Proceszeker hoekfreessysteem voor een breed scala aan toepassingen. Uitvoeringen in twee systeemmaten met snijkantlengtes van 10 en 15 mm. Optimaal ondersteunde driehoekswisselplaten in de zitting garanderen echte 90°-schouder. Uitermate geschikt voor helicoïdaal frezen en ramping.

#### Reservedeel:

Set wisselplaatschroeven nr. **229695 1** (TX10; 3,2 Nm).

### Technische beschrijving

Ø D <sub>3</sub>	36 mm
Opnameboring-Ø	16 mm
Helicoïdaal frezen Ø D <sub>max</sub>	79 mm
Totale lengte L <sub>totaal</sub>	40 mm
Rampinghoek α <sub>max</sub>	1,6 graden
Aantal snijkanten Z	5

Helicoïdaal frezen $\varnothing D_{\min}$	76,4 mm
Ramplinglengte L voor $\alpha_{\max}$	289,98 mm
Helicoïdaal frezen $a_p$	3,2 mm
Serie	HELI3MILL
Snijkant- $\varnothing D_c$	40 mm
Fabrikantnummer	HM390 FTP D040-5-16-10
Schachtuitvoering	met boring
Instelhoek $\kappa$	90 graden
Freestoepping	Plungen
Freestoepping	Ramping
Freestoepping	Ramping
Inwendige koeling	ja
Verspaningsstrategie	HPC
Producttype	Hoekfrezen

---

## Accessoires

Wisselplaatschroevenset5-delig Type 1	229695 1
---------------------------------------	----------