

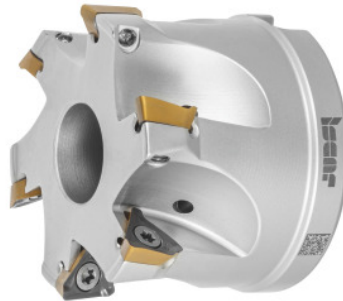

## HELI3MILL hoekfrees, met boring, Ø DC / aantal snijkanten Z: 50/6mm



### Bestelgegevens

Bestelnummer	226486 50/6
GTIN	7291075314090
Artikelklasse	19D

### Omschrijving

#### Uitvoering:

Proceszeker hoekfreessysteem voor een breed scala aan toepassingen. Uitvoeringen in twee systeemmaten met snijkantlengtes van 10 en 15 mm. Optimaal ondersteunde driehoekswisselplaten in de zitting garanderen echte 90°-schouders. Uitermate geschikt voor helicoïdaal frezen en ramping.

#### Reservedeel:

Set wisselplaatschroeven nr. **229695 1** (TX10; 3,2 Nm).

### Technische beschrijving

Ramplinglengte L voor $\alpha_{\max}$	386,69 mm
Ramplinghoek $\alpha_{\max}$	1,2 graden
Totale lengte $L_{\text{totaal}}$	40 mm
geschikte wisselplaat	TP..1003..
Ø $D_3$	46 mm
Aantal snijkanten Z	6

Helicoïdaal frezen $\varnothing D_{\min}$	96,4 mm
Snijkant- $\varnothing D_c$	50 mm
Helicoïdaal frezen $\varnothing D_{\max}$	99 mm
Helicoïdaal frezen $a_p$	3,1 mm
Opnameboring- $\varnothing$	22 mm
Serie	HELI3MILL
Fabrikantnummer	HM390 FTP D050-6-22-10
Schachtuitvoering	met boring
Instelhoek $\kappa$	90 graden
Freestoepping	Plungen
Freestoepping	Ramping
Freestoepping	Ramping
Inwendige koeling	ja
Verspaningsstrategie	HPC
Producttype	Hoekfrezen

## Accessoires

Wisselplaatschroevenset5-delig Type 1	229695 1
---------------------------------------	----------