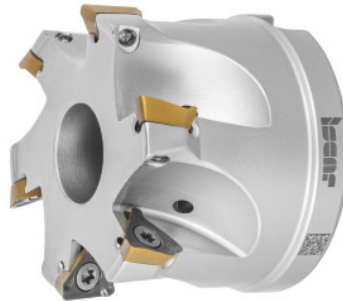

**HELI3MILL hoekfrees, met boring, Ø DC / aantal snijkanten Z: 63/6Smm****Bestelgegevens**

Bestelnummer	226486 63/6S
GTIN	7291075314106
Artikelklasse	19D

Omschrijving**Uitvoering:**

Proceszeker hoekfreessysteem voor een breed scala aan toepassingen. Uitvoeringen in twee systeemmaten met snijkantlengtes van 10 en 15 mm. Optimaal ondersteunde driehoekswisselplaten in de zitting garanderen echte 90°-schouders. Uitermate geschikt voor helicoïdaal frezen en ramping.

Reservedeel:

Set wisselplaatschroeven nr. **229695 1** (TX10; 3,2 Nm).

Technische beschrijving

Rampinglengte L voor α_{\max}	515,62 mm
Opnameboring-Ø	27 mm
Aantal snijkanten Z	6
Helicoïdaal frezen Ø D_{\max}	125 mm
Helicoïdaal frezen Ø D_{\min}	122,4 mm
Ø D_3	59 mm

Serie	HELI3MILL
Totale lengte L_{totaal}	45 mm
Rampinghoek α_{max}	0,9 graden
Helicoïdaal frezen a_p	2,9 mm
geschikte wisselplaat	TP..1003..
Snijkant-Ø D_c	63 mm
Fabrikantnummer	HM390 FTP D063-6-27-10
Schachtuitvoering	met boring
Instelhoek κ	90 graden
Freestoepping	Plungen
Freestoepping	Ramping
Freestoepping	Ramping
Inwendige koeling	ja
Verspaningsstrategie	HPC
Producttype	Hoekfrezen

Accessoires

Wisselplaatschroevenset5-delig Type 1	229695 1
---------------------------------------	----------