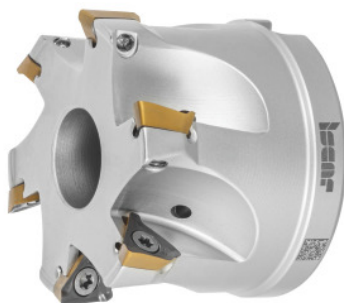

**HELI3MILL hoekfrees, met boring, Ø DC / aantal snijkanten Z: 80/115mm****Bestelgegevens**

Bestelnummer	226486 80/11S
GTIN	7291075314168
Artikelklasse	19D

Omschrijving**Uitvoering:**

Proceszeker hoekfreessysteem voor een breed scala aan toepassingen. Uitvoeringen in twee systeemmaten met snijkantlengtes van 10 en 15 mm. Optimaal ondersteunde driehoekswisselplaten in de zitting garanderen echte 90°-schouder. Uitermate geschikt voor helicoïdaal frezen en ramping.

Reservedeel:

Set wisselplaatschroeven nr. **229695 1** (TX10; 3,2 Nm).

Technische beschrijving

Serie	HELI3MILL
Helicoïdaal frezen Ø D _{max}	159 mm
Totale lengte L _{totaal}	50 mm
Helicoïdaal frezen a _p	3,4 mm
Helicoïdaal frezen Ø D _{min}	156,4 mm
Aantal snijkanten Z	11

Ø D ₃	76 mm
Rampinghoek α_{\max}	0,8 graden
Snijkant-Ø D _c	80 mm
Ramplinglengte L voor α_{\max}	515,62 mm
geschikte wisselplaat	TP..1003..
Opnameboring-Ø	27 mm
Fabrikantnummer	HM390 FTP D080-11-27-10
Schachtuitvoering	met boring
Instelhoek κ	90 graden
Freestoepping	Plungen
Freestoepping	Ramping
Freestoepping	Ramping
Inwendige koeling	ja
Verspaningsstrategie	HPC
Producttype	Hoekfrezen

Accessoires

Wisselplaatschroevenset5-delig Type 1	229695 1
---------------------------------------	----------