

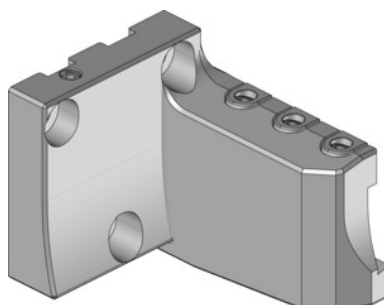

## Oprawka do przecinaków eco typ 2, wersja: RR



### Dane zamówienia

Numer katalogowy	319141 RR
GTIN	4045197781086
Klasa artykułu	31V

### Opis

#### Wykonanie:

Smukła konstrukcja w 4 wersjach i możliwość montażu z obrotem o 180° do zastosowań normalnych i w położeniu odwróconym. Optymalna kombinacja narzędzi do operacji przecinania i wciniania między lub w pobliżu wrzeciona głównego i przeciwwrzeciona przy minimalnym wystawianiu komponentu.

#### Zastosowanie:

Do stosowania na głowicach rewolwerowych tarczowych i we wrzecionach frezarskich centrów tokarsko-frezarskich.

Do stosowania przecinaków eco nr 273864 – 273866.

#### wskazówka:

Boczne przekazywanie chłodziwa do przecinaków eco.

Wersja RR i LR do zastosowania przecinaka 273864. Wersja RL i LL do przecinaka 273865. Wersja RR i LL do przecinaka 273866.

Odpowiednie łapy mocujące można zamówić pod nr 279991, a odpowiednie śruby pod nr 279990. Patrz lista części zamiennych.

szerokość B: 83 mm

Wysokość H<sub>1</sub>: 14,5 mm

wysokość H<sub>2</sub>: 65 mm

Promień R<sub>1</sub>: 117 mm

Promień R<sub>2</sub>: 50 mm

**Opis techniczny**

wersja	RR
szerokość B	83 mm
Promień R <sub>1</sub>	117 mm
Wysokość H <sub>1</sub>	14,5 mm
Promień R <sub>2</sub>	50 mm
wysokość H <sub>2</sub>	65 mm