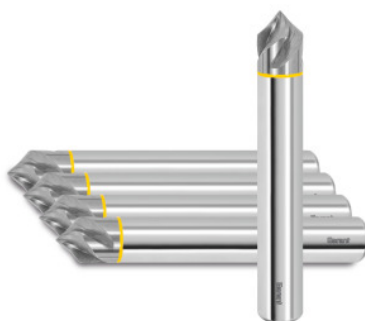

**Garant****Okrawacze spiralne z VHM 90°, bez powłoki, Ø h6 DC: 2mm****Dane zamówienia**

|                  |               |
|------------------|---------------|
| Numer katalogowy | GG8154 2      |
| GTIN             | 4067263090915 |
| Klasa artykułu   | GGN           |

**Opis****Wykonanie:****Jak nr 208154.**

Okrawacze uniwersalne z **wypolerowanymi rowkami wiórowymi i ostrymi nożycami** specjalnie do obróbki aluminium i tworzyw sztucznych.

tolerancja: **wymiar S = +/- 0,2 mm.**

**Kąt wierzchołkowy = +/- 5 minut kątowych.**

**Doskonała jakość powierzchni** dzięki **kątowi linii śrubowej 35°.**

**Zastosowanie:**

Nadają się doskonale **do fazowania i okrawania** krawędzi detali oraz **do frezowania obrysu.**

**Opis techniczny**

|   |                |
|---|----------------|
| zawartość                                   | 5              |
| posuw $f_z$ w aluminium dającym krótki wiór | 0,02 mm        |
| długość całkowita L                         | 50 mm          |
| chwyt                                       | DIN 6535 HA h6 |
| wymiar S                                    | 1,4 mm         |

|  |                           |
|--|---------------------------|
| Ø chwytu $D_s$                           | 3 mm                      |
| Ø ostrzy $D_c$                           | 2 mm                      |
| Posuw $f_z$ w akrylu PMMA                | 0,02 mm                   |
| Frezowanie fazek                         | 45 stopni                 |
| Liczba zębów Z                           | 4                         |
| powłoka                                  | bez powłoki               |
| Materiał ostrza                          | VHM                       |
| norma                                    | norma zakładowa           |
| typ                                      | N                         |
| Tolerancja Ø nominalnej                  | h6                        |
| Kąt linii śrubowej                       | 35 stopni                 |
| kierunek dosuwu                          | poziome, ukośne i pionowe |
| Kąt wierzchołkowy pogłębiacza stożkowego | 90 stopni                 |
| chłodzenie wewnętrzne                    | nie                       |
| tolerancje chwytu                        | h6                        |
| pierścień barwny                         | czerwony                  |
| Rodzaj produktu                          | Okrawacze uniwersalne     |

### Dane użytkownika

|  | przydatność | $V_c$     | kod ISO |
|--|-------------|-----------|---------|
| aluminium tworzywa sztuczne              | nadaje się  | 480 m/min | N       |
| aluminium (dające krótki wiór)           | nadaje się  | 440 m/min | N       |
| Al > 10% Si:                             | nadaje się  | 400 m/min | N       |
| PMMA (polimetakrylan metylu) akryl       | nadaje się  | 210 m/min | N       |
| PEEK                                     | nadaje się  | 150 m/min | N       |
| PVDF GF20 (polifluorek winylidenu z 20%) | nadaje się  | 150 m/min | N       |

|  |            |           |   |
|--|------------|-----------|---|
| zawartością włókna szklanego)  |            |           |   |
| POM GF25<br>(polioksymetylen z 25% zawartością włókna szklanego)         | nadaje się | 150 m/min | N |
| PA 66 GF30   | nadaje się | 150 m/min | N |
| PEEK GF30<br>(polieteroeteroketon z 30% zawartością włókna szklanego)    | nadaje się | 130 m/min | N |
| PTFE CF25<br>(policzterofluoroetylen z 25% zawartością włókna węglowego) | nadaje się | 160 m/min | N |
| Honeycomb Sandwich   | nadaje się | 300 m/min | N |
| Cu   | nadaje się | 160 m/min | N |
| CuZn   | nadaje się | 200 m/min | N |
| maksymalnie na mokro   | nadaje się |           |   |

## Akcesoria

Okrawacze spiralne z VHM90° Ø h6 DC 2 mm

208154 2