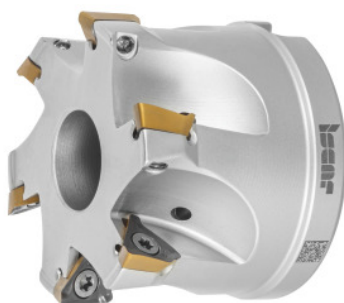

**Głowice kątowe HELI3MILL, z otworem, Ø DC / liczba ostrzy Z: 50/4mm****Dane zamówienia**

Numer katalogowy	226486 50/4
GTIN	7291075314083
Klasa artykułu	19D

**Opis****Wykonanie:**

Niezawodny system frezowania kąтового do szerokiego zakresu zastosowań. Wersje o dwóch wielkościach systemu z krawędziami tnącymi o długości 10 i 15 mm. Trygonalne płytki skrawające optymalnie podparte w osadzeniu gwarantują ramiona o rzeczywistym kącie 90°. Idealnie nadaje się do frezowania cyrkulacyjnego otworów i rampingu.

**Część zamienna:**

Zestaw śrub do płytek skrawających nr **229695 1** (TX10; 3,2 Nm).

**Opis techniczny**

Ø D <sub>3</sub>	46 mm
Seria	HELI3MILL
Ø otworu uchwytu	22 mm
Frez obiegowy Ø D <sub>maks.</sub>	99 mm
Frez obiegowy Ø D <sub>min.</sub>	96,4 mm
Długość rampingu dla α <sub>maks.</sub>	386,69 mm

Liczba ostrzy Z	4
pasująca wymienna płytką skrawająca	TP..1003..
długość całkowita $L_{ges}$	40 mm
Kąt rampingu $\alpha_{maks.}$	1,2 stopni
$\varnothing$ ostrzy $D_c$	50 mm
Frez obiegowy $a_p$	3,1 mm
oznaczenie producenta	HM390 FTP D050-4-22-10
wykonanie chwytu	z otworem
Kąt ustawienia $\kappa$	90 stopni
Zastosowanie frezu	Frezowanie cyrkulacyjne
Zastosowanie frezu	Ramping
Zastosowanie frezu	Ramping
chłodzenie wewnętrzne	tak
Strategia skrawania	HPC
Rodzaj produktu	Głowice jeżowe

## Akcesoria

śruby mocujące5-częściowy Typ 1	229695 1
---------------------------------	----------