

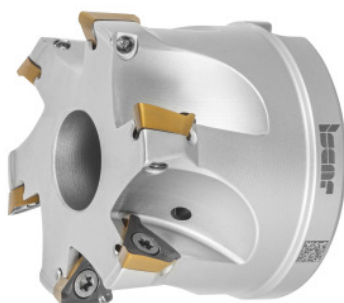

Głowice kątowe HELI3MILL, z otworem, Ø DC / liczba ostrzy Z: 63/6Smm



Dane zamówienia

Numer katalogowy	226486 63/6S
GTIN	7291075314106
Klasa artykułu	19D

Opis

Wykonanie:

Niezawodny system frezowania kąтового do szerokiego zakresu zastosowań. Wersje o dwóch wielkościach systemu z krawędziami tnącymi o długości 10 i 15 mm. Trygonalne płytki skrawające optymalnie podparte w osadzeniu gwarantują ramiona o rzeczywistym kącie 90°. Idealnie nadaje się do frezowania cyrkulacyjnego otworów i rampingu.

Część zamienna:

Zestaw śrub do płytek skrawających nr **229695 1** (TX10; 3,2 Nm).

Opis techniczny

Długość rampingu dla $\alpha_{maks.}$	515,62 mm
Ø otworu uchwytu	27 mm
Liczba ostrzy Z	6
Frez obiegowy Ø $D_{maks.}$	125 mm
Frez obiegowy Ø $D_{min.}$	122,4 mm
Ø D_3	59 mm

Seria	HELI3MILL
długość całkowita L_{ges}	45 mm
Kąt rampingu $\alpha_{maks.}$	0,9 stopni
Frez obiegowy a_p	2,9 mm
pasująca wymienna płytki skrawająca	TP..1003..
\varnothing ostrzy D_c	63 mm
oznaczenie producenta	HM390 FTP D063-6-27-10
wykonanie chwytu	z otworem
Kąt ustawienia κ	90 stopni
Zastosowanie frezu	Frezowanie cyrkulacyjne
Zastosowanie frezu	Ramping
Zastosowanie frezu	Ramping
chłodzenie wewnętrzne	tak
Strategia skrawania	HPC
Rodzaj produktu	Głowice jeżowe

Akcesoria

śruby mocujące 5-częściowy Typ 1	229695 1
----------------------------------	----------