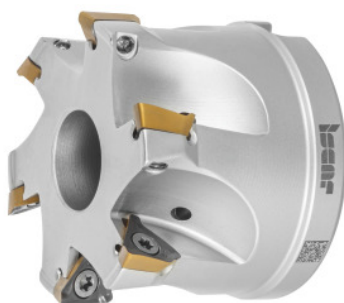

**Głowice kątowe HELI3MILL, z otworem, Ø DC / liczba ostrzy Z: 80/11Smm****Dane zamówienia**

Numer katalogowy	226486 80/11S
GTIN	7291075314168
Klasa artykułu	19D

**Opis****Wykonanie:**

Niezawodny system frezowania kąтового do szerokiego zakresu zastosowań. Wersje o dwóch wielkościach systemu z krawędziami tnącymi o długości 10 i 15 mm. Trygonalne płytki skrawające optymalnie podparte w osadzeniu gwarantują ramiona o rzeczywistym kącie 90°. Idealnie nadaje się do frezowania cyrkulacyjnego otworów i rampingu.

**Część zamienna:**

Zestaw śrub do płytek skrawających nr **229695 1** (TX10; 3,2 Nm).

**Opis techniczny**

Seria	HELI3MILL
Frez obiegowy Ø D <sub>maks.</sub>	159 mm
długość całkowita L <sub>ges</sub>	50 mm
Frez obiegowy a <sub>p</sub>	3,4 mm
Frez obiegowy Ø D <sub>min.</sub>	156,4 mm
Liczba ostrzy Z	11

Ø D <sub>3</sub>	76 mm
Kąt rampingu α <sub>maks.</sub>	0,8 stopni
Ø ostrzy D <sub>c</sub>	80 mm
Długość rampingu dla α <sub>maks.</sub>	515,62 mm
pasująca wymienna płytka skrawająca	TP..1003..
Ø otworu uchwytu	27 mm
oznaczenie producenta	HM390 FTP D080-11-27-10
wykonanie chwytu	z otworem
Kąt ustawienia κ	90 stopni
Zastosowanie frezu	Frezowanie cyrkulacyjne
Zastosowanie frezu	Ramping
Zastosowanie frezu	Ramping
chłodzenie wewnętrzne	tak
Strategia skrawania	HPC
Rodzaj produktu	Głowice jeżowe

## Akcesoria

śruby mocujące5-częściowy Typ 1	229695 1
---------------------------------	----------