

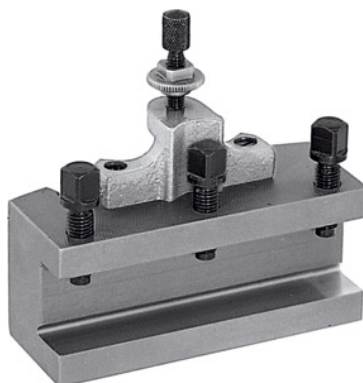

Szybkowymienne imaki do noży tokarskich, typ: B32/120



Dane zamówienia

| | |
|------------------|----------------|
| Numer katalogowy | 318100 B32/120 |
| GTIN | 4045197315793 |
| Klasa artykułu | 36A |

Opis

Wykonanie:

Z płaską podstawką narzędziową. Wyposażone w ustalającą śrubę do regulacji wysokości oraz 3 śruby do mocowania narzędzi.

wskazówka:

W przypadku zamawiania części zamiennych nr 318110 - 318130 należy podać numer detalu oraz wielkość uchwytu mocującego.

pasują do 318000: B

wysokość uchwytu narzędziowego: 32 mm

długość: 120 mm

grubość podstawki narzędziowej W: 14 mm

Opis techniczny

| | |
|----------------------------------|--------|
| długość | 120 mm |
| pasują do 318000 | B |
| wysokość uchwytu narzędziowego | 32 mm |
| grubość podstawki narzędziowej W | 14 mm |

typ

B32/120