

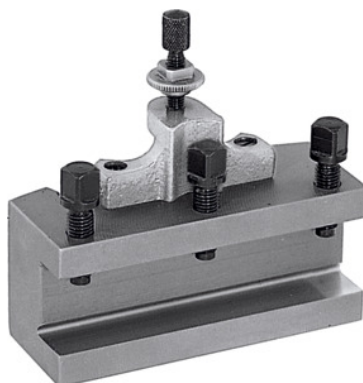

## Szybkowymienne imaki do noży tokarskich, typ: C32/150



### Dane zamówienia

Numer katalogowy	318100 C32/150
GTIN	4045197315816
Klasa artykułu	36A

### Opis

#### Wykonanie:

Z płaską podstawką narzędziową. Wyposażone w ustalającą śrubę do regulacji wysokości oraz 3 śruby do mocowania narzędzi.

#### wskazówka:

W przypadku zamawiania części zamiennych nr 318110 - 318130 należy podać numer detalu oraz wielkość uchwytu mocującego.

pasują do 318000: C

wysokość uchwytu narzędziowego: 32 mm

długość: 150 mm

grubość podstawki narzędziowej W: 17 mm

### Opis techniczny

długość	150 mm
wysokość uchwytu narzędziowego	32 mm
typ	C32/150
grubość podstawki narzędziowej W	17 mm

pasują do 318000

C