

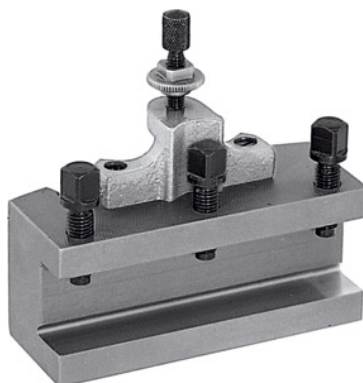

Szybkowymienne imaki do noży tokarskich, typ: A16/75



Dane zamówienia

Numer katalogowy	318100 A16/75
GTIN	4045197315731
Klasa artykułu	36A

Opis

Wykonanie:

Z płaską podstawką narzędziową. Wyposażone w ustalającą śrubę do regulacji wysokości oraz 3 śruby do mocowania narzędzi.

wskazówka:

W przypadku zamawiania części zamiennych nr 318110 - 318130 należy podać numer detalu oraz wielkość uchwytu mocującego.

pasują do 318000: A

wysokość uchwytu narzędziowego: 16 mm

długość: 75 mm

grubość podstawki narzędziowej W: 8,75 mm

Opis techniczny

długość	75 mm
grubość podstawki narzędziowej W	8,75 mm
typ	A16/75
wysokość uchwytu narzędziowego	16 mm

pasują do 318000

A