

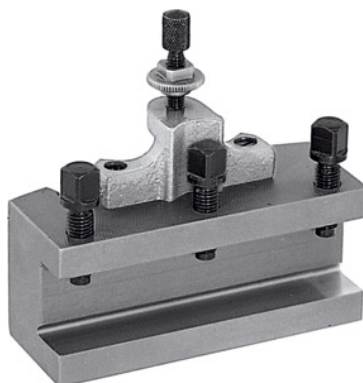

Szybkowymienne imaki do noży tokarskich, typ: A20/90



Dane zamówienia

Numer katalogowy	318100 A20/90
GTIN	4045197315762
Klasa artykułu	36A

Opis

Wykonanie:

Z płaską podstawką narzędziową. Wyposażone w ustalającą śrubę do regulacji wysokości oraz 3 śruby do mocowania narzędzi.

wskazówka:

W przypadku zamawiania części zamiennych nr 318110 - 318130 należy podać numer detalu oraz wielkość uchwytu mocującego.

pasują do 318000: A

wysokość uchwytu narzędziowego: 20 mm

długość: 90 mm

grubość podstawki narzędziowej W: 10 mm

Opis techniczny

wysokość uchwytu narzędziowego	20 mm
typ	A20/90
pasują do 318000	A
grubość podstawki narzędziowej W	10 mm

długość

90 mm