

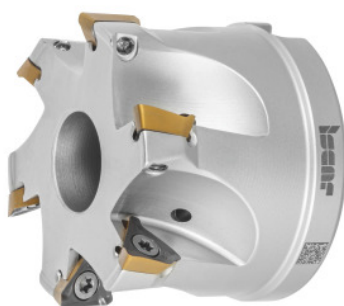

Fresa de canto HELI3MILL, com perfuração, Ø DC/número de arestas de corte Z: 50/4mm



Dados do pedido

Número do pedido	226486 50/4
GTIN	7291075314083
Classe de artigo	19D

Descrição

Modelo:

Sistema de fresagem de canto fiável para uma ampla gama de aplicações. Versões em dois tamanhos de sistema com comprimentos de aresta de corte de 10 e 15 mm. As pastilhas de corte reversíveis Trigon apoiadas de forma ideal no assento garantem ressaltos de 90° exatos. Ideal para operações de fresagem circular de perfuração e rampas.

Peça sobresselente:

Conjunto de parafusos para pastilhas de corte reversíveis n.º **229695 1** (TX10; 3,2 Nm).

Descrição técnica

Ø D ₃	46 mm
Série	HELI3MILL
Ø do orifício de alojamento	22 mm
Ø das fresas circulares de perfuração D _{máx.}	99 mm
Ø das fresas circulares de perfuração D _{mín.}	96,4 mm

Comprimento de ramping L para $\alpha_{\text{m\acute{a}x}}$.	386,69 mm
Número de arestas de corte Z	4
Pastilha de corte reversível adequada	TP..1003..
Comprimento total L_{tot} .	40 mm
Ângulo de ramping $\alpha_{\text{m\acute{a}x}}$.	1,2 grau
Ø das lâminas D_c	50 mm
Fresas circulares de perfuração a_p	3,1 mm
Designação do fabricante	HM390 FTP D050-4-22-10
Modelo da haste	com perfuração
Ângulo de ajuste κ	90 grau
Aplicação de fresagem	Fresagem circular
Aplicação de fresagem	Punção
Aplicação de fresagem	Aceleração
Refrigeração interior	sim
Estratégia de maquinagem	HPC
Tipo de produto	Fresa de canto

Acessórios

Conjunto de parafusos para pastilhas reversíveis 5 peças
Tipo 1

229695 1