

## Suporte para ferramenta de torneiar de troca rápida, Tipo: C40/150

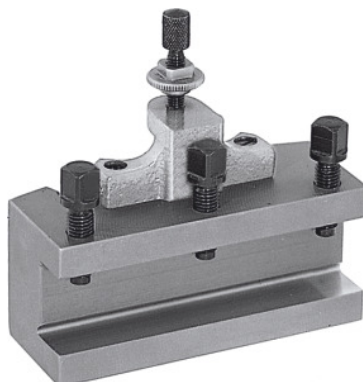

### Dados do pedido

Número do pedido	318100 C40/150
GTIN	4045197315830
Classe de artigo	36A

### Descrição

**Modelo:**

Com suporte de ferramenta plano. Equipado com parafuso de ajuste de altura bloqueável e 3 parafusos de aperto da ferramenta.

**Instrução:**

Ao encomendar peças sobresselentes n.º 318110 – 318130, indique o número da peça sobresselente e o tamanho da cabeça de suporte de aço de troca rápida A, B, C ou E.

### Descrição técnica

Espessura do apoio para ferramentas W	17 mm
Comprimento	150 mm
Tipo	C40/150
indicado para n.º 318000	C
Altura do alojamento de ferramentas	40 mm
Tipo de produto	Porta-ferramenta

