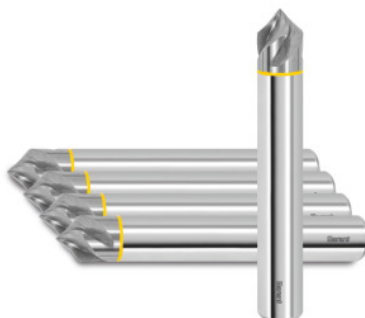

Garant**Debavurator spiralizat din carbură monobloc 90°, neacoperit, Ø h6 DC:
0,8mm****Date comandă**

| | |
|--------------------|---------------|
| Numărul de comandă | GG8154 0,8 |
| GTIN | 4067263062196 |
| Clasa articolului | GGN |

Descriere**Execuție:****Precum Cod 208154.**

Debavurator cu **canale polizate pentru așchii și tășuri ascuțite**, special pentru prelucrarea aluminiului și a plasticului.

Toleranță: **Dimensiune S = +/- 0,2 mm.**

Unghi la vârf = +/- 5 minute de arc.

Calitate remarcabilă a suprafețelor datorită unghiului de 35° al spirei.

Aplicație:

Ideal pentru **șanfrenarea și debavurarea** muchiilor pieselor precum și pentru **realizarea conturului**.

Descriere tehnică

| | |
|---------------------|---------|
| Freze pentru teșire | 45 grad |
| Număr de dinți Z | 3 |
| Lungimea totală L | 50 mm |
| Dimensiune S | 0,5 mm |

| | |
|---|-------------------------|
| Coadă tip | DIN 6535 HA cu h6 |
| Ø tăişului D _c | 0,8 mm |
| Ø cozii D _s | 3 mm |
| Avans f _z în PMMA acril | 0,01 mm |
| Avans f _z în aluminiu cu aşchii scurte | 0,01 mm |
| Conţinut | 5 |
| Strat de acoperire | neacoperit |
| Materialul sculei | Carbură monobloc |
| Standard | Normă de fabricație |
| Tip | N |
| Toleranță Ø nominal | h6 |
| Unghiul elicei | 35 grad |
| Direcția de aşchiere | Orizontal și înclinat |
| Unghi la vârf teșitor | 90 grad |
| Răcire interioară | nu |
| Toleranța arborelui | h6 |
| Inel colorat | roșu |
| Tip produs | Freze pentru debavurare |

Date utilizator

| | Se recomandă pentru | V _c | Cod ISO |
|-----------------------------|---------------------|----------------|---------|
| Alu Termo Pl | recomandat | 480 m/min | N |
| Aluminiu (cu aşchii scurte) | recomandat | 440 m/min | N |
| Alu > 10% Si | recomandat | 400 m/min | N |
| PMMA Acryl | recomandat | 210 m/min | N |
| PEEK | recomandat | 150 m/min | N |
| PVDF GF20 | recomandat | 150 m/min | N |
| POM GF25 | recomandat | 150 m/min | N |

| | | | |
|--------------------|------------|-----------|---|
| PA 66 GF30 | recomandat | 150 m/min | N |
| PEEK GF30 | recomandat | 130 m/min | N |
| PTFE CF25 | recomandat | 160 m/min | N |
| Honeycomb Sandwich | recomandat | 300 m/min | N |
| Cu | recomandat | 160 m/min | N |
| CuZn | recomandat | 200 m/min | N |
| Umiditate maximă | recomandat | | |

Accesorii

Debavurator spiralizat din carbură monobloc 90° Ø h6 DC
0,8 mm

208154 0,8