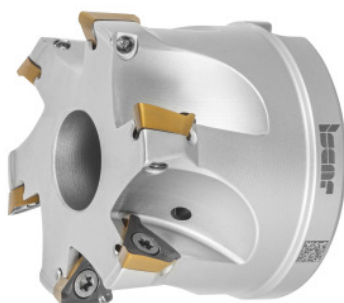

**HELI3MILL Freză, cu alezaj, Ø DC / număr de dinți Z: 63/6Smm****Date comandă**

Numărul de comandă	226486 63/6S
GTIN	7291075314106
Clasa articolului	19D

Descriere**Execuție:**

Sistem de frezare a colțurilor, fiabil din punct de vedere al procesului, pentru o gamă largă de aplicații. Versiuni în două dimensiuni de sistem cu lungimi ale tășului de 10 și 15 mm. Insertiile de trigon din scaun, susținute optim, garantează umerii la 90°. Ideal pentru operațiunile de găurire, frezare circulară și prelucrare înclinată.

Piese de schimb:

Set de șuruburi pentru plăcuțe amovibile Cod **229695 1** (TX10; 3,2 Nm).

Descriere tehnică

Lungime de așezare cu înclinație α_{\max}	515,62 mm
Ø orificiu prindere	27 mm
Număr de dinți Z	6
Frezare circulară a găurii Ø D_{\max}	125 mm
Frezare circulară a găurii Ø D_{\min}	122,4 mm
Ø D_3	59 mm

Serie	HELI3MILL
Lungimea totală L_{ges}	45 mm
Unghi de așezare cu înclinație α_{max}	0,9 grad
Frezare circulară a găurii a_p	2,9 mm
Plăcuță amovibilă compatibilă	TP..1003..
\varnothing tăișului D_c	63 mm
Denumirea producătorului	HM390 FTP D063-6-27-10
Tip de coadă	cu alezaj
Unghi de reglare κ	90 grad
Utilizarea frezei	Prelucrare înclinată
Utilizarea frezei	Pătrundere în adâncime (plunging)
Utilizarea frezei	Frezare circulară
Răcire interioară	da
Strategie de așchiere	HPC
Tip produs	Freză

Accesorii

Set de șuruburi pentru plăcuțe amovibile 5 bucăți Tip 1	229695 1
---	----------