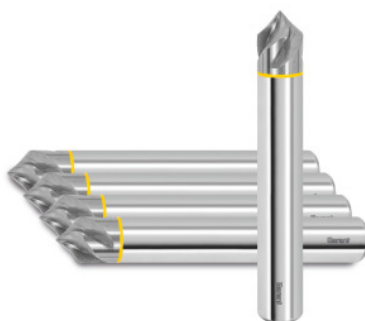

Garant**TK odhrotovač, špirálový 90°, bez povlaku, Ø h6 DC: 10Mmm**

ÚDAJE O OBJEDNÁVKE

Číslo objednávky	GG8154 10M
GTIN	4067263090984
Trieda položky	GGN

Popis

Prevedenie:**Ako č. 208154.**

Odhrotovač s **lešteným priestorom na triesky** a **ostrými reznými hranami** špeciálne na obrábanie hliníka a plastov.

Tolerancia: **Rozmer S = +/- 0,2 mm.**

Vrcholový uhol +/- 5 uhlových minút.

Vynikajúca kvalita povrchu vďaka 35° uhlu špirály. Predĺžené odhrotovače pre vynikajúce výsledky odhrotovania až po obzvlášť ťažko prístupné obrysy. Nástroje bez hrotu.

Použitie:

Vynikajúce na **zrážanie** a **odhrotovanie** hrán obrobkov, ako aj na **opracovanie kontúr**.

Technický opis

Úkosové frézovanie	45 Stupeň
Stopka	DIN 6535 HA s h6
menší Ø D ₃	5 mm
Ø rezných hrán D _c	10 mm
Obsah	5

väčší Ø D ₂	10 mm
Ø stopky D _s	10 mm
Posuv f _z v PMMA akryl	0,07 mm
Počet zubov Z	4
Posuv f _z v hliníku dávajúcom krátke triesky	0,07 mm
Rozmer S	3,5 mm
Celková dĺžka L	100 mm
Povrchová úprava	bez povlaku
Rezný materiál	VHM
Norma	Výrobná norma
Typ	N
Tolerancia menovitého Ø	h6
Uhol sklonu zubov	35 Stupeň
Smer podávania	horizontálny a šikmý
Uhol zápuštného hrotu	90 Stupeň
Vnútorne chladenie	nie
Tolerancia stopky	h6
Farebný krúžok	červená
Druh produktu	Odhlovač

Údaje o užívateľovi

	Zhoda	V _c	Kód ISO
Hliníkové plasty	vhodný	480	N
Alu (krátke rezanie)	vhodný	440	N
Hliník > 10 % si	vhodný	400	N
PMMA akryl	vhodný	210	N
PEEK	vhodný	150	N
PVDF GF20	vhodný	150	N
POM GF25	vhodný	150	N

PA 66 GF30	vhodný	150	N
PEEK GF30	vhodný	130	N
PTFE CF25	vhodný	160	N
Honeycomb Sandwich	vhodný	300	N
Cu	vhodný	160	N
CuZn	vhodný	200	N
mokrý maximum	vhodný		

Príslušenstvo

TK odhrotovač, špirálový 90° Ø h6 DC 10M

208154 10M