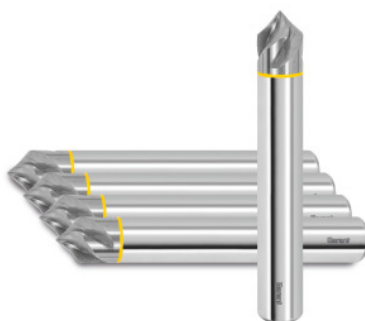

Garant**TK odhrotovač, špirálový 90°, bez povlaku, Ø h6 DC: 16mm**

ÚDAJE O OBJEDNÁVKE

Číslo objednávky	GG8154 16
GTIN	4067263091110
Trieda položky	GGN

Popis

Prevedenie:**Ako č. 208154.**

Odhlovač s **lešteným priestorom na triesky** a **ostrými reznými hranami** špeciálne na obrábanie hliníka a plastov.

Tolerancia: **Rozmer S = +/- 0,2 mm.**

Vrcholový uhol +/- 5 uhlových minút.

Vynikajúca kvalita povrchu vďaka 35° uhlu špirály.

Použitie:

Vynikajúce na **zrážanie** a **odhlovanie** hrán obrobkov, ako aj na **opracovanie kontúr.**

Technický opis

Rozmer S	11,2 mm
Stopka	DIN 6535 HA s h6
Posuv f_z v PMMA akryl	0,1 mm
Úkosové frézovanie	45 Stupeň
Počet zubov Z	4

Ø stopky D _s	16 mm
Ø rezných hrán D _c	16 mm
Obsah	5
Celková dĺžka L	92 mm
Posuv f _z v hliníku dávajúcom krátke triesky	0,1 mm
Povrchová úprava	bez povlaku
Rezný materiál	VHM
Norma	Výrobná norma
Typ	N
Tolerancia menovitého Ø	h6
Uhol sklonu zubov	35 Stupeň
Smer podávania	horizontálny a šikmý
Uhol zápustného hrotu	90 Stupeň
Vnútorne chladenie	nie
Tolerancia stopky	h6
Farebný krúžok	červená
Druh produktu	Odihlovač

Údaje o užívateľovi

	Zhoda	V _c	Kód ISO
Hliníkové plasty	vhodný	480	N
Alu (krátke rezanie)	vhodný	440	N
Hliník > 10 % si	vhodný	400	N
PMMA akryl	vhodný	210	N
PEEK	vhodný	150	N
PVDF GF20	vhodný	150	N
POM GF25	vhodný	150	N
PA 66 GF30	vhodný	150	N
PEEK GF30	vhodný	130	N

PTFE CF25	vhodný	160	N
Honeycomb Sandwich	vhodný	300	N
Cu	vhodný	160	N
CuZn	vhodný	200	N
mokrý maximum	vhodný		

Príslušenstvo

TK odhrotovač, špirálový 90° Ø h6 DC 16

208154 16