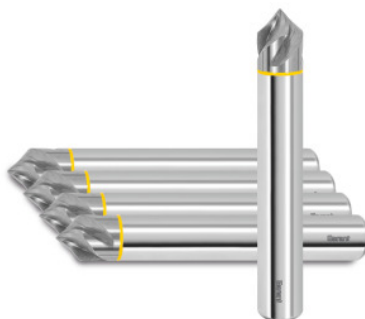

**Garant****TK odhrotovač, špirálový 90°, bez povlaku, Ø h6 DC: 2mm**

## ÚDAJE O OBJEDNÁVKE

Číslo objednávky	GG8154 2
GTIN	4067263090915
Trieda položky	GGN

## Popis

**Prevedenie:****Ako č. 208154.**

Odhlovač s **lešteným priestorom na triesky** a **ostrými reznými hranami** špeciálne na obrábanie hliníka a plastov.

Tolerancia: **Rozmer S = +/- 0,2 mm.**

**Vrcholový uhol +/- 5 uhlových minút.**

**Vynikajúca kvalita povrchu** vďaka 35° uhlu špirály.

**Použitie:**

Vynikajúce na **zrážanie** a **odhlovanie** hrán obrobkov, ako aj na **opracovanie kontúr**.

## Technický opis

Obsah	5
Posuv $f_z$ v hliníku dávajúcom krátke triesky	0,02 mm
Celková dĺžka L	50 mm
Stopka	DIN 6535 HA s h6
Rozmer S	1,4 mm

Ø stopky D <sub>s</sub>	3 mm
Ø rezných hrán D <sub>c</sub>	2 mm
Posuv f <sub>zv</sub> PMMA akryl	0,02 mm
Úkosové frézovanie	45 Stupeň
Počet zubov Z	4
Povrchová úprava	bez povlaku
Rezný materiál	VHM
Norma	Výrobná norma
Typ	N
Tolerancia menovitého Ø	h6
Uhol sklonu zubov	35 Stupeň
Smer podávania	horizontálny a šikmý
Uhol zápustného hrotu	90 Stupeň
Vnútorne chladenie	nie
Tolerancia stopky	h6
Farebný krúžok	červená
Druh produktu	Odihlovač

## Údaje o užívateľovi

	Zhoda	V <sub>c</sub>	Kód ISO
Hliníkové plasty	vhodný	480	N
Alu (krátke rezanie)	vhodný	440	N
Hliník > 10 % si	vhodný	400	N
PMMA akryl	vhodný	210	N
PEEK	vhodný	150	N
PVDF GF20	vhodný	150	N
POM GF25	vhodný	150	N
PA 66 GF30	vhodný	150	N
PEEK GF30	vhodný	130	N

PTFE CF25	vhodný	160	N
Honeycomb Sandwich	vhodný	300	N
Cu	vhodný	160	N
CuZn	vhodný	200	N
mokrý maximum	vhodný		

## Príslušenstvo

TK odhrotovač, špirálový 90° Ø h6 DC 2

208154 2