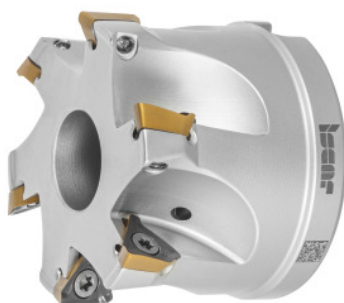

**HELI3MILL rohová fréza, s otvorom, Ø DC / počet čepielok Z: 63/6mm****ÚDAJE O OBJEDNÁVKE**

Číslo objednávky	226486 63/6
GTIN	7291075314137
Trieda položky	19D

Popis**Prevedenie:**

Procesne spoľahlivý rohový frézovací systém pre širokú škálu použití. Vyhotovenia v dvoch systémových veľkostiach s dĺžkami rezných hrán 10 a 15 mm. Optimálne zrezané otočné rezné platničky Trigon v lôžku zaručujú skutočné 90° ramená. Ideálne sa hodí na vŕtacie kruhové frézovanie a ramping.

Náhradný diel:

Súprava skrutiek pre otočné rezné platničky č. **229695 1** (TX10; 3,2 Nm).

Technický opis

Uhol rampy α_{\max}	0,9 Stupeň
Séria	HELI3MILL
vhodná otočná rezná platnička	TP..1003..
Dĺžka rampy L pre α_{\max}	515,62 mm
Ø rezných hrán D_c	63 mm
Ø polohovacieho otvoru	22 mm

Výtacie cirkulárové frézy $\varnothing D_{\max}$	125 mm
Výtacie cirkulárové frézy $\varnothing D_{\min}$	122,4 mm
Počet rezných hrán Z	6
$\varnothing D_3$	59 mm
Celková dĺžka L_{celk}	45 mm
Výtacie cirkulárové frézy a_p	2,9 mm
Označenie výrobcu	HM390 FTP D063-6-22-10
Prevedenie stopky	s otvorom
Uhol nastavenia k	90 Stupeň
Použitie frézy	Ramping
Použitie frézy	Kruhové frézovanie
Použitie frézy	Cirkulárna fréza
Vnútorne chladenie	áno
Stratégia obrábania	HPC
Druh produktu	Rohová fréza

Príslušenstvo

Súprava skrutiek pre vymeniteľné doštičky5-dielne Typ 1	229695 1
---	----------