

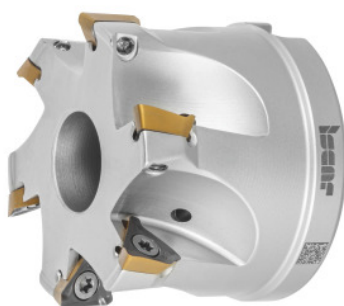

HELI3MILL rezkalna glava za kotno rezkanje, z izvrtino, \emptyset Dc/številoC/število rezil Z: 50/6mm



Podatki za naročanje

Številka za naročanje	226486 50/6
GTIN	7291075314090
Razred artikla	19D

Opis

Izvedba:

Procesno zanesljiv sistem za kotno rezkanje za široko paleto uporab. Različice v dveh sistemskih velikostih z dolžino rezalnega roba 10 in 15 mm. Optimalno podprte rezalne obračalne ploščice Trigon v sedežu zagotavljajo prave 90-stopinjske rame. Idealno za vrtanje s krožnim rezkanjem in pri oševnem pogrezanju.

Rezervni del:

Garnitura vijakov za rezalne obračalne ploščice št. **229695 1** (TX10; 3,2 Nm).

Tehnični opis

Dolžina rampe L za α_{maks}	386,69 mm
Kot rampe α_{maks}	1,2 stopinj
Celotna dolžina $L_{celotna}$	40 mm
primerna obračalna rezalna ploščica	TP..1003..
$\emptyset D_3$	46 mm

Število rezil Z	6
Vrtalno cirkularno rezkanje $\varnothing D_{\min}$	96,4 mm
\varnothing rezila D_c	50 mm
Vrtalno cirkularno rezkanje $\varnothing D_{\max}$	99 mm
Vrtalno cirkularno rezkanje a_p	3,1 mm
\varnothing vpenjalne izvrtine	22 mm
Serija	HELI3MILL
Oznaka proizvajalca	HM390 FTP D050-6-22-10
Izvedba držala	z izvrtino
Nastavni kot κ	90 stopinj
Uporaba za rezkanje	Poševno pogrezanje
Uporaba za rezkanje	Pogrezanje
Uporaba za rezkanje	Pogrezanje
z notranjim hlajenjem	da
Strategija odrezovanja	HPC
Vrsta izdelka	Kotni rezkar

Pribor

Garnitura vijakov za obračalne ploščice5-del. Tip 1	229695 1
---	----------