

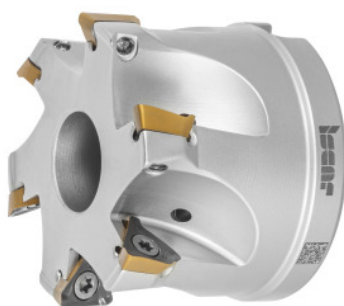

HELI3MILL rezkalna glava za kotno rezkanje, z izvrtino, \varnothing D_c/število C/število rezil Z: 63/7mm



Podatki za naročanje

Številka za naročanje	226486 63/7
GTIN	7291075314144
Razred artikla	19D

Opis

Izvedba:

Procesno zanesljiv sistem za kotno rezkanje za široko paleto uporab. Različice v dveh sistemskih velikostih z dolžino rezalnega roba 10 in 15 mm. Optimalno podprte rezalne obračalne ploščice Trigon v sedežu zagotavljajo prave 90-stopinjske rame. Idealno za vrtanje s krožnim rezkanjem in pri oševnem pogrezanju.

Rezervni del:

Garnitura vijakov za rezalne obračalne ploščice št. **229695 1** (TX10; 3,2 Nm).

Tehnični opis

Celotna dolžina L _{celotna}	45 mm
\varnothing rezila D _c	63 mm
\varnothing vpenjalne izvrtine	22 mm
\varnothing D ₃	59 mm
Serija	HELI3MILL

Vrtalno cirkularno rezkanje a_p	2,9 mm
Vrtalno cirkularno rezkanje $\varnothing D_{maks}$	125 mm
Vrtalno cirkularno rezkanje $\varnothing D_{min}$	122,4 mm
Dolžina rampe L za α_{maks}	515,62 mm
Kot rampe α_{maks}	0,9 stopinj
primerna obračalna rezalna ploščica	TP..1003..
Število rezil Z	7
Oznaka proizvajalca	HM390 FTP D063-7-22-10
Izvedba držala	z izvrtino
Nastavni kot κ	90 stopinj
Uporaba za rezkanje	Poševno pogrezanje
Uporaba za rezkanje	Pogrezanje
Uporaba za rezkanje	Pogrezanje
z notranjim hlajenjem	da
Strategija odrezovanja	HPC
Vrsta izdelka	Kotni rezkar

Pribor

Garnitura vijakov za obračalne ploščice5-del. Tip 1	229695 1
---	----------