

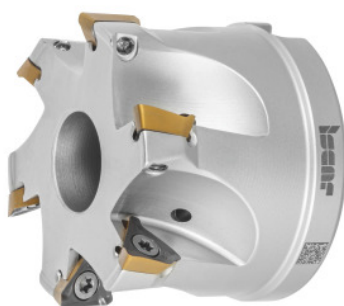

HELI3MILL rezkalna glava za kotno rezkanje, z izvrtino, \varnothing Dc/številoC/število rezil Z: 80/11Smm



Podatki za naročanje

Številka za naročanje	226486 80/11S
GTIN	7291075314168
Razred artikla	19D

Opis

Izvedba:

Procesno zanesljiv sistem za kotno rezkanje za široko paleto uporab. Različice v dveh sistemskih velikostih z dolžino rezalnega roba 10 in 15 mm. Optimalno podprte rezalne obračalne ploščice Trigon v sedežu zagotavljajo prave 90-stopinjske rame. Idealno za vrtanje s krožnim rezkanjem in pri oševnem pogrezanju.

Rezervni del:

Garnitura vijakov za rezalne obračalne ploščice št. **229695 1** (TX10; 3,2 Nm).

Tehnični opis

Serija	HELI3MILL
Vrtalno cirkularno rezkanje $\varnothing D_{maks}$	159 mm
Celotna dolžina $L_{celotna}$	50 mm
Vrtalno cirkularno rezkanje a_p	3,4 mm
Vrtalno cirkularno rezkanje $\varnothing D_{min}$	156,4 mm

Število rezil Z	11
Ø D ₃	76 mm
Kot rampe α_{maks}	0,8 stopinj
Ø rezila D _c	80 mm
Dolžina rampe L za α_{maks}	515,62 mm
primerna obračalna rezalna ploščica	TP..1003..
Ø vpenjalne izvrtine	27 mm
Oznaka proizvajalca	HM390 FTP D080-11-27-10
Izvedba držala	z izvrtino
Nastavni kot κ	90 stopinj
Uporaba za rezkanje	Poševno pogrezanje
Uporaba za rezkanje	Pogrezanje
Uporaba za rezkanje	Pogrezanje
z notranjim hlajenjem	da
Strategija odrezovanja	HPC
Vrsta izdelka	Kotni rezkar

Pribor

Garnitura vijakov za obračalne ploščice5-del. Tip 1	229695 1
---	----------