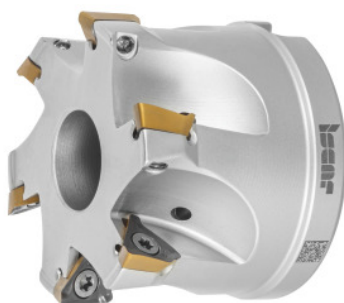

**HELI3MILL hörnfräs, med hål, Ø DC / Antal skär Z: 50/4mm****Beställningsdata**

Ordernummer	226486 50/4
GTIN	7291075314083
Artikelklass	19D

Beskrivning**Utförande:**

Processäkert hörnfrässystem för ett brett tillämpningsområde. Utföranden i två systemstorlekar med skärlängder på 10 och 15 mm. Optimalt stödda Trigon-vändskär i sätet garanterar verkliga 90° skuldror. Mycket lämplig för borrhjuloperationer, och rampning.

Reservdel:

Skruvsats till vändskär nr **229695 1** (TX10; 3,2 Nm).

Teknisk beskrivning

Ø D ₃	46 mm
Serie	HELI3MILL
FästhålsØ	22 mm
spiralfräsning Ø D _{max}	99 mm
spiralfräsning Ø D _{min}	96,4 mm
Rampningslängd L för α _{max}	386,69 mm
Antal skär Z	4

Passande vändskär	TP..1003..
totallängd L_{tot}	40 mm
Rampningsvinkel α_{max}	1,2 grad
Skär- \emptyset D_c	50 mm
spiralfräsning a_p	3,1 mm
tillverkarens beteckning	HM390 FTP D050-4-22-10
Skaftutförande	med hål
Inställningsvinkel κ	90 grad
Fräsanvändning	Rampning
Fräsanvändning	Ramping
Fräsanvändning	Cirkulärfräsning
Invändig	ja
Bearbetningsstrategi	HPC
Produktslag	Hörnfräs

Tillbehör

Skruvsats för vändskär Femdelad Typ 1

229695 1