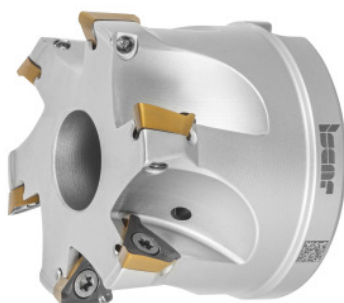

**HELI3MILL hörnfräs, med hål, Ø DC / Antal skär Z: 63/6mm****Beställningsdata**

Ordernummer	226486 63/6
GTIN	7291075314137
Artikelklass	19D

Beskrivning**Utförande:**

Processäkert hörnfrässystem för ett brett tillämpningsområde. Utföranden i två systemstorlekar med skärlängder på 10 och 15 mm. Optimalt stödda Trigon-vändskär i sätet garanterar verkliga 90° skuldror. Mycket lämplig för borrcirkulära operationer, och rampning.

Reservdel:

Skruvsats till vändskär nr **229695 1** (TX10; 3,2 Nm).

Teknisk beskrivning

Rampningsvinkel α_{\max}	0,9 grad
Serie	HELI3MILL
Passande vändskär	TP..1003..
Rampningslängd L för α_{\max}	515,62 mm
Skär-Ø D_c	63 mm
FästhålsØ	22 mm
spiralfräsning Ø D_{\max}	125 mm

spiralfräsning $\varnothing D_{\min}$	122,4 mm
Antal skär Z	6
$\varnothing D_3$	59 mm
totallängd L_{tot}	45 mm
spiralfräsning a_p	2,9 mm
tillverkarens beteckning	HM390 FTP D063-6-22-10
Skaftutförande	med hål
Inställningsvinkel κ	90 grad
Fräsanvändning	Rampning
Fräsanvändning	Rampning
Fräsanvändning	Cirkulärfräsning
Invändig	ja
Bearbetningsstrategi	HPC
Produktslag	Hörnfräs

Tillbehör

Skruvsats förvändskärFemdelad Typ 1	229695 1
-------------------------------------	----------